

DE Montageanleitung

Rolle GO2 RH3

EN Installation Instructions

GO2 RH3 roller

FR Instructions de montage

Galet GO2 RH3

IT Istruzioni di montaggio

Rullo GO2 RH3

NL Montage-instructies

Aandrijfrol GO2 RH3

DA Monteringsvejledning

Rulle GO2 RH3

SV Monteringsanvisningar

Rulle GO2 RH3

ES Instrucciones de montaje

Rodillo GO2 RH3



Abb. / Fig. / Afb. / Bild 3



Abb. / Fig. / Afb. / Bild 1



Abb. / Fig. / Afb. / Bild 4

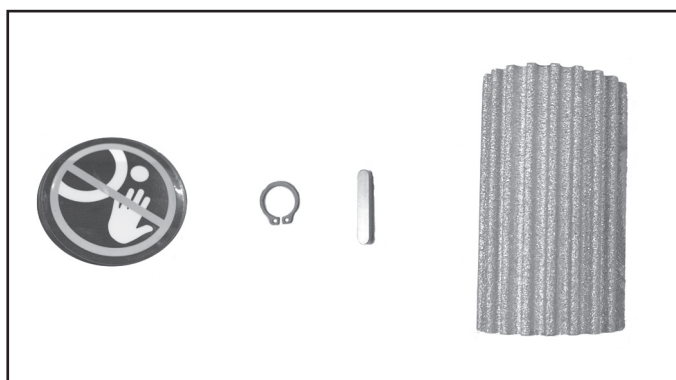

Abb. / Fig. / Afb. / Bild 2



Abb. / Fig. / Afb. / Bild 5



Abb. / Fig. / Afb. / Bild 6



Abb. / Fig. / Afb. / Bild 10

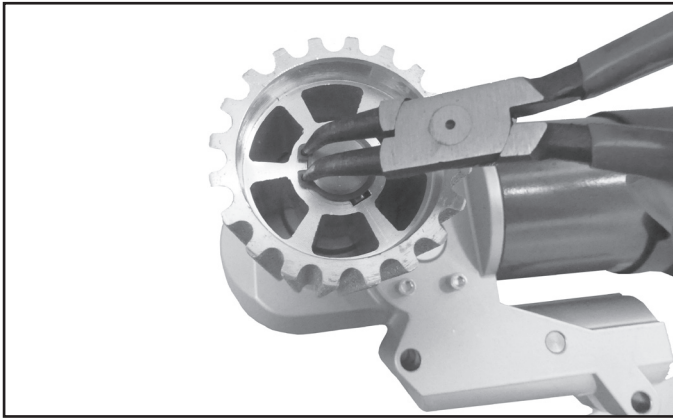

Abb. / Fig. / Afb. / Bild 7

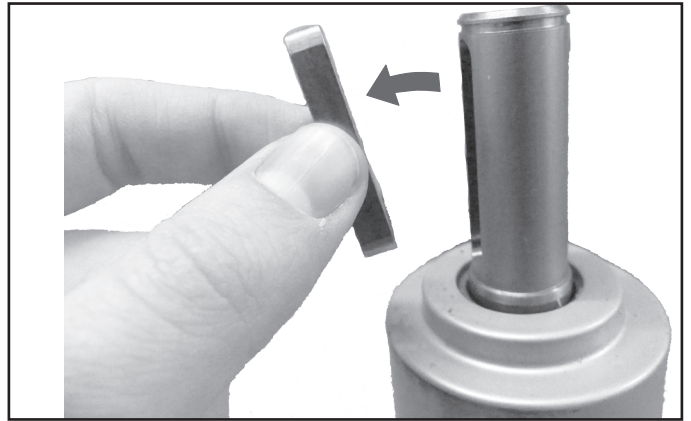

Abb. / Fig. / Afb. / Bild 11



Abb. / Fig. / Afb. / Bild 8



Abb. / Fig. / Afb. / Bild 12

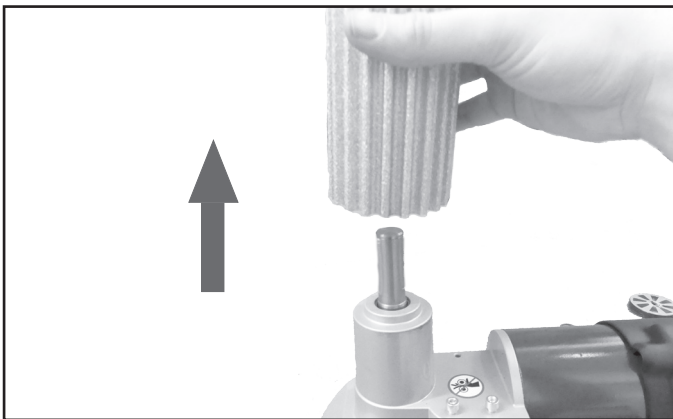

Abb. / Fig. / Afb. / Bild 9

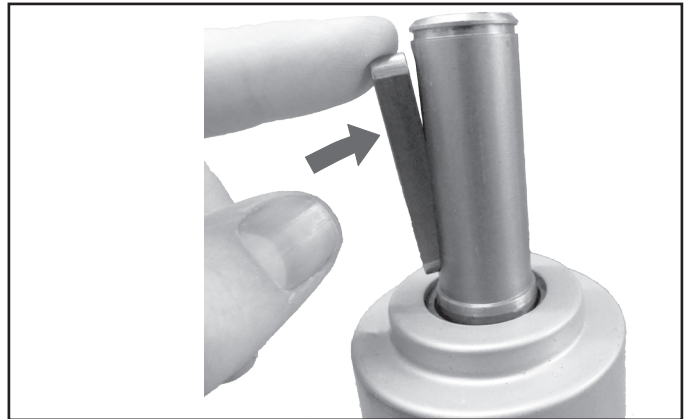

Abb. / Fig. / Afb. / Bild 13

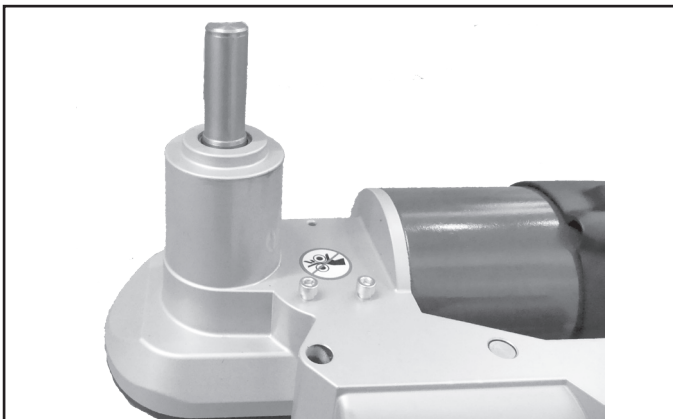

Abb. / Fig. / Afb. / Bild 14



Abb. / Fig. / Afb. / Bild 18

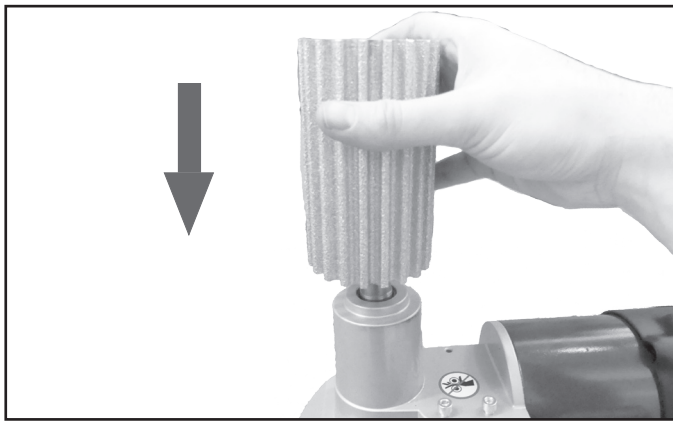

Abb. / Fig. / Afb. / Bild 15



Abb. / Fig. / Afb. / Bild 16

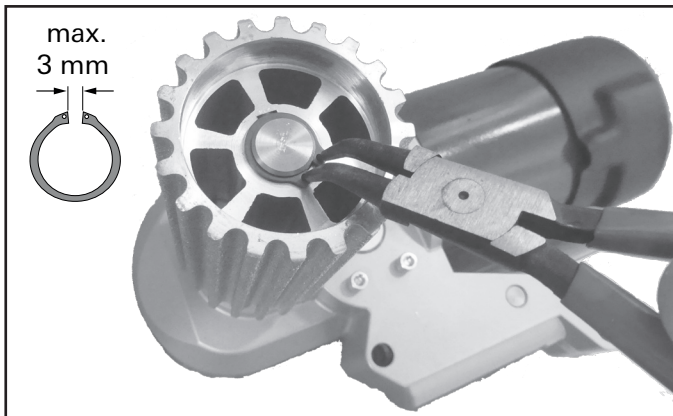

Abb. / Fig. / Afb. / Bild 17

DE Montageanleitung Rolle GO2 RH3

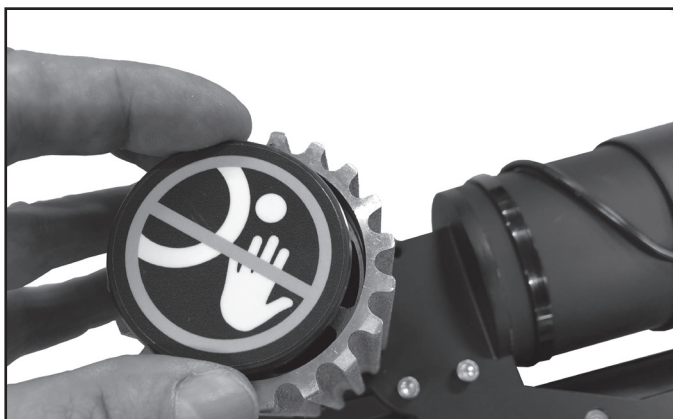

GEFAHR

Personen- und Sachschäden

Die Missachtung der Montagevorschriften bzw. eine falsche Montage kann zur Gefährdung von Personen und zu Sachschäden führen.

- ▶ Montageanleitung beachten.
- ▶ Montage und Reparatur dürfen nur von qualifiziertem Fachpersonal durchgeführt werden.



VORSICHT

Augenverletzung durch abspringende Teile

Sicherungsringe, Kappen und Bohrspäne können bei der Montage unvorhergesehen abspringen.

- ▶ Schutzbrille tragen.

Lieferumfang siehe (Abb. 1).

Benötigtes Werkzeug siehe (Abb. 2).

Arbeitsschritte siehe (Abb. 3) bis (Abb. 18).

- ▶ Nach der Montage sämtliche Funktionen gemäß der Gebrauchsanleitung GO2 RH3 prüfen.

EN Installation Instructions GO2 RH3 roller



DANGER

Personal injury and material damage

Disregarding installation instructions or improper installation can put people in danger and cause damage to property.

- ▶ Observe the installation instructions.
- ▶ Installation and repairs must be carried out by qualified experts.



CAUTION

Eye injuries caused by flying parts

During installation, retaining rings, covers and drilling chips can fly off inadvertently.

- ▶ Wear safety glasses.

Scope of delivery, see (Fig. 1).

Required tools, see (Fig. 2).

Work steps, see (Fig. 3) to (Fig. 18).

- ▶ When installation is complete, check all functions according to the GO2 RH3 operating instructions.

FR Instructions de montage

Galet GO2 RH3



DANGER

Dommages corporels et matériels

Le non-respect des consignes de montage ou un mauvais montage peut provoquer une mise en danger de personnes et des dommages matériels.

- ▶ Respecter les instructions de montage.
- ▶ Les travaux de montage et de réparation doivent être réalisés uniquement par du personnel spécialisé.



ATTENTION

Blessures aux yeux par projection de pièces

Des bagues de retenue, des capuchons et des débris de forage peuvent être projetés inopinément lors du montage.

- ▶ Porter des lunettes de protection.

Volume de livraison, voir (fig. 1).

Outils requis, voir (fig. 2).

Étapes de travail, voir (fig. 3) à (fig. 18).

- ▶ Après le montage, vérifier toutes les fonctions selon la notice d'instructions de montage et du mode d'emploi du GO2 RH3.

IT Istruzioni di montaggio

Rullo GO2 RH3



PERICOLO

Danni a persone e cose

L'inosservanza delle istruzioni di montaggio e/o un montaggio errato possono mettere in pericolo le persone e provocare danni materiali.

- ▶ Attenersi alle istruzioni di montaggio.
- ▶ Far eseguire il montaggio e le riparazioni esclusivamente da personale qualificato.



ATTENZIONE

Lesioni agli occhi provocate dal distacco di parti

Durante il montaggio, anelli di sicurezza, tappi e trucioli della foratura possono saltare via in modo imprevisto.

- ▶ Indossare occhiali di protezione.

Per il contenuto della fornitura v. (figura 1).

Per gli utensili necessari v. (figura 2).

Per le fasi di lavoro v. da (figura 3) a (figura 18).

- ▶ A montaggio ultimato, controllare tutte le funzioni sulla base delle istruzioni per l'uso di GO2 RH3.

NL Montage-instructies

Aandrijfrol GO2 RH3



GEVAAR

Persoonlijk letsel en materiële schade

Het niet in acht nemen van de montagevoorschriften of een verkeerde montage kan personen in gevaar brengen en materiële schade tot gevolg hebben.

- ▶ Montage-instructies opvolgen.
- ▶ Montage en reparaties mogen alleen worden uitgevoerd door gekwalificeerd vakpersoneel.



VOORZICHTIG

Oogletsel door rondvliegende onderdelen

Borgringen, doppen en boorspanen kunnen tijdens de montage onverwachts loskomen.

- ▶ Draag een veiligheidsbril.

Zie voor Leveringsomvang (Afb. 1).

Zie voor benodigd gereedschap (Afb. 2).

Zie voor werkstappen (Afb. 3) tot (Afb. 18).

- ▶ Controleer na installatie alle functies volgens de gebruiksaanwijzing GO2 RH3.

DA Monteringsvejledning

Rulle GO2 RH3



FARE

Person- og tingsskader

Tilsidesættelse af monteringsforskrifterne eller forkert montering kan medføre fare for personer og tingsskader.

- ▶ Overhold monteringsvejledningen.
- ▶ Montering og reparation må kun udføres af kvalificeret fagpersonale.



FORSIGTIG

Øjenskader på grund af afspringende dele

Sikringsringe, kapper og borespåner kan springe uventet af under monteringen.

- ▶ Bær beskyttelsesbriller.

Mht. leveringsomfang, se (fig. 1).

Mht. nødvendigt værktøj, se (fig. 2).

Mht. arbejdsstrin, se (fig. 3) til (fig. 18).

- ▶ Efter monteringen skal samtlige funktioner afprøves i henhold til brugsanvisningen GO2 RH3.

SV Monteringsanvisningar

Rulle GO2 RH3



FARA

Person- och materialskador

Underlåtenhet att följa monteringsanvisningarna eller felaktig montering kan leda till person- och saksador.

- ▶ Följ monteringsanvisningarna.

- ▶ Montering och reparation får endast utföras av kvalificerad och särskilt utbildad personal.



VAR FÖRSIKTIG

Ögonskador på grund av kringflygande delar

Säkringsringar, kåpor och borrarspån kan oväntat flyga iväg under monteringen.

- ▶ Använd skyddsglasögon.

Leveransomfång se (Bild 1).

Nödvändiga verktyg se (Bild 2).

Arbetssteg se (Bild 3) till (Bild 18).

- ▶ Efter monteringen ska alla funktioner enligt bruksanvisningen för GO2 RH3 kontrolleras.

ES Instrucciones de montaje

Rodillo GO2 RH3



PELIGRO

Daños personales y materiales

El incumplimiento de las prescripciones de montaje o el montaje incorrecto pueden suponer un peligro para las personas y provocar daños materiales.

- ▶ Aténgase a las instrucciones de montaje.
- ▶ El montaje y la reparación solo pueden ser realizados por personal técnico cualificado.



PRECAUCIÓN

Lesión ocular por piezas desprendidas

Durante el montaje pueden desprenderse inesperadamente los anillos de seguridad, las tapas y virutas de perforación.

- ▶ Use gafas protectoras.

Volumen de suministro, véase (Fig. 1).

Herramientas necesarias, véase (Fig. 2).

Pasos de trabajo, véase (Fig. 3) a (Fig. 18).

- ▶ Después del montaje, compruebe todas las funciones conforme a las instrucciones de uso del GO2 RH3.

Truma Gerätetechnik GmbH & Co. KG 1
Wernher-von-Braun-Straße 12
85640 Putzbrunn
Germany

Service

Telefon +49 (0)89 4617-2020
Telefax +49 (0)89 4617-2159

service@truma.com
www.truma.com