

DE	Montageanleitung Steuerung / Fernbedienung GO2 RH3
EN	Installation Instructions Control unit / Remote control GO2 RH3
FR	Instructions de montage Commande / télécommande GO2 RH3
IT	Istruzioni di montaggio Centralina / telecomando GO2 RH3

NL	Montage-instructies Besturing / Afstandsbediening GO2 RH3
DA	Monteringsvejledning Styring / fjernbetjening GO2 RH3
SV	Monteringsanvisningar Styrenhet / fjärrkontroll GO2 RH3
ES	Instrucciones de montaje Mando / Mando a distancia del GO2 RH3



Abb. / Fig. / Afb. / Bild 1



Abb. / Fig. / Afb. / Bild 3

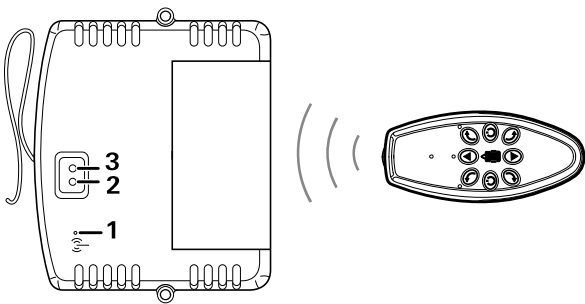
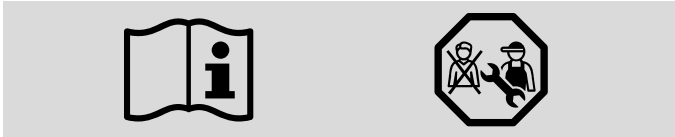

Abb. / Fig. / Afb. / Bild 2

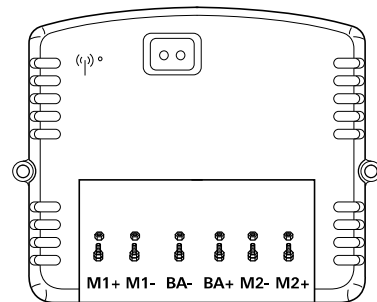

Abb. / Fig. / Afb. / Bild 4

DE Montageanleitung

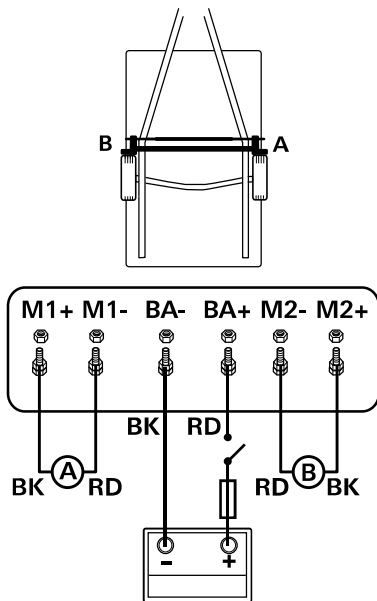
Steuerung / Fernbedienung GO2 RH3

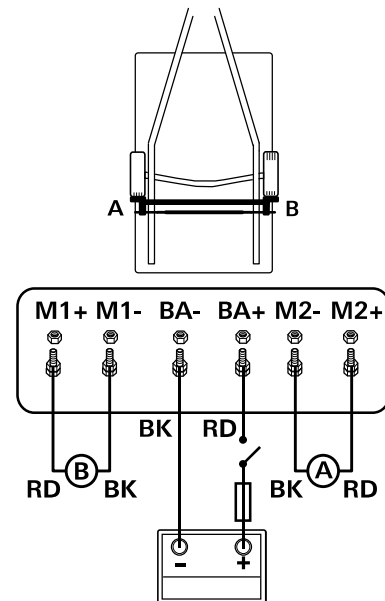

GEFAHR

Personen- und Sachschäden

Die Missachtung der Montagevorschriften bzw. eine falsche Montage kann zur Gefährdung von Personen und zu Sachschäden führen.

- ▶ Montageanleitung beachten.
- ▶ Montage und Reparatur dürfen nur von qualifiziertem Fachpersonal durchgeführt werden.

Austausch der elektronischen Steuerung

- ▶ Batterie und Fahrmotoren gemäß Anschlusschema an die Steuerung (Abb. 3) anschließen. Dabei ist die Reihenfolge der Teile auf den Gewindestiften von unten nach oben wie folgt: Mutter, Scheibe, Ringöse mit Kabel, Scheibe, Mutter.
- ▶ Die obere Mutter mit einem Drehmoment von 4 Nm anziehen.

Anschlusschema

Einbau vor der Achse (Ansicht von oben) siehe (Abb. 2).
Einbau hinter der Achse (Ansicht von oben) siehe (Abb. 4).

Symbol	Bedeutung
RD	rot / rotes Kabel
BK	schwarz / schwarzes Kabel
M1+	Anschluss Motor 1
M1-	Anschluss Motor 1
BA+	Anschluss Batterie Pluspol
BA-	Anschluss Batterie Minuspol
M2+	Anschluss Motor 2
M2-	Anschluss Motor 2

Abstimmung der elektronischen Steuerung mit der Funk-Fernbedienung

Nach dem Austausch der Steuerung und/oder der Fernbedienung müssen diese gemäß nachstehender Anleitung abgestimmt werden.

- ▶ Überzeugen Sie sich davon, dass die Antriebsrollen nicht am Reifen anliegen.
- ▶ Prüfen Sie den ordnungsgemäßen Anschluss und Zustand der Batterie und dass 12 V an der Steuerung anliegen.
- ▶ Fernbedienung ausschalten.
- ▶ Stromversorgung des GO2 über den Batterietrennschalter herstellen.
Die grüne LED (Abb. 1-2) leuchtet.
- ▶ Resettaste (Abb. 1-1) auf der Steuerung mit einem dünnen Gegenstand betätigen. Hierzu kann die Antenne der Steuerung verwendet werden.
Die grüne LED (Abb. 1-2) und rote LED (Abb. 1-3) auf der Steuerung blinken jetzt abwechselnd.

- ▶ Fernbedienung einschalten.
Die Steuerung und die Fernbedienung koppeln sich automatisch. Die grüne LED (Abb. 1-2) auf der Steuerung leuchtet.

EN Installation Instructions

Control unit / remote control GO2 RH3



DANGER

Personal injury and material damage

Disregarding installation instructions or improper installation can put people in danger and cause damage to property.

- ▶ Observe the installation instructions.
- ▶ Installation and repairs must be carried out by qualified experts.

Replacing the electronic control unit

- ▶ Connect the battery and drive motors to the control unit in accordance with the connecting diagram (Fig. 3). The sequence of the parts on the set screws from bottom to top are as follows: Nut, washer, ring eyelet with cable, washer, nut.
- ▶ Tighten the top nut with 4 Nm torque.

Connecting diagram

Installation in front of axle (view from above), see (Fig. 2).
Installation behind axle (view from above), see (Fig. 4).

Symbol	Meaning
RD	red / red cable
BK	black / black cable
M1+	Connection, motor 1
M1-	Connection, motor 1
BA+	Connection, battery positive terminal
BA-	Connection, battery negative terminal
M2+	Connection, motor 2
M2-	Connection, motor 2

Pairing the electronic control unit with the radio remote control

After replacing the control unit and/or the remote control, they must be paired in accordance with the instructions below.

- ▶ Make sure that the drive rollers are not in contact with the tyre.
- ▶ Check that the battery is properly connected and in good condition, and that the control unit is being supplied with 12 V.
- ▶ Switch off the remote control.
- ▶ Establish the power connection for the GO2 via the battery cut-off switch.
Green LED lit (Fig. 1-2).
- ▶ Press the reset button (Figure 1-1) on the control unit with a thin object. The antenna of the control unit can be used for this.

The green (Figure 1-2) and red LEDs (Figure 1-3) on the control unit now flash alternately.

- ▶ Switch on the remote control.
The control unit and remote control pair automatically. Green LED (Fig. 1-2) on the control unit lit.

FR Instructions de montage

Commande / télécommande GO2 RH3



DANGER

Domages corporels et matériels

Le non-respect des consignes de montage ou un mauvais montage peut provoquer une mise en danger de personnes et des dommages matériels.

- ▶ Respecter les instructions de montage.
- ▶ Les travaux de montage et de réparation doivent être réalisés uniquement par du personnel spécialisé.

Remplacement de la commande électronique

- ▶ Raccorder la batterie et les moteurs de déplacement à la commande (fig. 3) conformément au schéma de connexion. L'ordre des pièces sur les vis sans tête est alors comme suit, du bas vers le haut : écrou, rondelle, cosse à œillet avec câble, rondelle, écrou.
- ▶ Serrer l'écrou supérieur avec un couple de serrage de 4 Nm.

Schéma de connexion

Montage devant l'essieu (vue de haut) voir (fig. 2).
Montage derrière l'essieu (vue de haut) voir (fig. 4).

Symbole	Signification
RD	rouge / câble rouge
BK	noir / câble noir
M1+	raccordement moteur 1
M1-	raccordement moteur 1
BA+	raccordement batterie pôle « plus »
BA-	raccordement batterie pôle « moins »
M2+	raccordement moteur 2
M2-	raccordement moteur 2

Accord de la commande électronique avec la télécommande radio

Après le remplacement de la commande et/ou de la télécommande, celles-ci doivent être accordées conformément aux instructions ci-après.

- ▶ S'assurer que les rouleaux d'entraînement ne sont pas en position plaquée contre le pneu.
- ▶ Vérifier le bon raccordement et le bon état de la batterie, ainsi que la présence d'une tension de 12 V sur la commande.
- ▶ Mettre la télécommande hors tension.

- ▶ Utiliser l'interrupteur coupe-batterie pour établir l'alimentation en courant du GO2.
La LED verte (fig. 1-2) est allumée.
- ▶ Actionner la touche de réinitialisation (fig. 1-1) sur la commande avec un objet fin. Il est pour cela possible d'utiliser l'antenne de la commande.
Les LED verte (fig. 1-2) et rouge (fig. 1-3) clignotent maintenant en alternance.
- ▶ Mettre en marche la télécommande.
La commande et la télécommande se couplent automatiquement. La LED verte (fig. 1-2) sur la commande est allumée.

IT Istruzioni di montaggio

Centralina / telecomando GO2 RH3



PERICOLO

Danni a persone e cose

L'inosservanza delle istruzioni di montaggio e/o un montaggio errato possono mettere in pericolo le persone e provocare danni materiali.

- ▶ Attenersi alle istruzioni di montaggio.
- ▶ Far eseguire il montaggio e le riparazioni esclusivamente da personale qualificato.

Sostituzione della centralina elettronica di comando

- ▶ Collegare la batteria e i motori di trazione alla centralina in base allo schema (figura 3). La sequenza dal basso verso l'alto delle parti sulle viti senza testa è la seguente: dado, rondella, occhiello tondo con cavo, rondella, dado.
- ▶ Serrare il dado superiore a una coppia di 4 Nm.

Schema di collegamento

Per il montaggio davanti all'asse (vista dall'alto) v. (figura 2). Per il montaggio dietro l'asse (vista dall'alto) v. (figura 4).

Simbolo	Significato
RD	rosso / cavo rosso
BK	nero / cavo nero
M1+	Collegamento motore 1
M1-	Collegamento motore 1
BA+	Collegamento polo positivo batteria
BA-	Collegamento polo negativo batteria
M2+	Collegamento motore 2
M2-	Collegamento motore 2

Sintonizzazione della centralina elettronica con il radiotelecomando

Dopo la sostituzione della centralina e/o del telecomando, questi devono essere sintonizzati in base alle seguenti istruzioni.

- ▶ Verificare di persona che i rulli di trasmissione non tocchino lo pneumatico.

- ▶ Controllare il corretto collegamento e lo stato della batteria e che nella centralina siano presenti 12 V.
- ▶ Spegnerne il telecomando.
- ▶ Provvedere all'alimentazione di corrente del GO2 tramite lo staccabatteria.
Il LED verde (figura 1-2) è acceso.
- ▶ Premere il tasto di reset (figura 1-1) sulla centralina con un oggetto sottile, ad esempio l'antenna della centralina.
Ora il LED verde (figura 1-2) e quello rosso (figura 1-3) sulla centralina lampeggiano alternativamente.
- ▶ Accendere il telecomando.
La centralina e il telecomando si accoppiano automaticamente. Il LED verde (figura 1-2) sulla centralina è acceso.

NL Montage-instructies

Besturing / Afstandsbediening GO2 RH3



GEVAAR

Persoonlijk letsel en materiële schade

Het niet in acht nemen van de montagevoorschriften of een verkeerde montage kan personen in gevaar brengen en materiële schade tot gevolg hebben.

- ▶ Montage-instructies opvolgen.
- ▶ Montage en reparaties mogen alleen worden uitgevoerd door gekwalificeerd vakpersoneel.

Vervanging van de elektronische besturing

- ▶ Sluit de accu en de tractiemotor volgens het aansluitschema aan op de besturing (Afb. 3). De volgorde van de onderdelen op de stiftappen van onder naar boven is als volgt: Moer, sluitring, ringoog met kabel, sluitring, moer.
- ▶ Draai de bovenste moer vast met een koppel van 4 Nm.

Aansluitschema

Montage vóór de as (aanzicht van boven) zie (Afb. 2).
Montage achter de as (aanzicht van boven) zie (Afb. 4).

Symbol	Betekenis
RD	rood / rode kabel
BK	zwart / zwarte kabel
M1+	Aansluiting motor 1
M1-	Aansluiting motor 1
BA+	Aansluiting accu pluspool
BA-	Aansluiting accu minpool
M2+	Aansluiting motor 2
M2-	Aansluiting motor 2

De elektronische besturing en draadloze afstandsbediening op elkaar inregelen

Na het vervangen van de besturing en/of de afstandsbediening moeten deze volgens onderstaande instructie op elkaar worden ingeregeld.

- ▶ Overtuig u ervan dat de aandrijfrollen niet tegen de banden zijn aangezet.
- ▶ Controleer de correcte aansluiting en de toestand van de accu en of er 12 V op de besturing is aangesloten.
- ▶ Afstandsbediening uitschakelen.
- ▶ Via de accuscheidingsschakelaar zorgen voor stroomtoevoer aan de GO2.
De groene led (Afb. 1-2) brandt.
- ▶ Druk het resetknopje (Afb. 1-1) op de besturing met een dun voorwerp in. Hiervoor kan de antenne van de besturing worden gebruikt.
De groene led (Afb. 1-2) en rode led (Afb. 1-3) op de besturing knipperen nu beurtelings.
- ▶ De afstandsbediening inschakelen.
De besturing en de afstandsbediening koppelen automatisch. De groene led (Afb. 1-2) op de besturing brandt.

DA Monteringsvejledning

Styring / fjernbetjening GO2 RH3



FARE

Person- og tingsskader

Tilsidesættelse af monteringsforskrifterne eller forkert montering kan medføre fare for personer og tingsskader.

- ▶ Overhold monteringsvejledningerne.
- ▶ Montering og reparation må kun udføres af kvalificeret fagpersonale.

Udskiftning af den elektroniske styring

- ▶ Tilslut batteri og køremotorer til styringen i henhold til tilslutningsskemaet (fig. 3). Rækkefølgen for komponenterne på gevindstifterne er som følger nedefra og opfejer: møtrik, skive, ringøsken med kabel, skive, møtrik.
- ▶ Tilspænd den øverste møtrik med et tilspændingsmoment på 4 Nm.

Tilslutningsskema

Mht. montering foran akslen (set ovenfra), se (fig. 2).
Mht. montering bag ved akslen (set ovenfra), se (fig. 4).

Symbol	Betydning
RD	rød / rødt kabel
BK	sort / sort kabel
M1+	Tilslutning motor 1
M1-	Tilslutning motor 1
BA+	Tilslutning af batteri, pluspol
BA-	Tilslutning af batteri, minuspol
M2+	Tilslutning motor 2
M2-	Tilslutning motor 2

Indstilling af den elektroniske styring med den trådløse fjernbetjening

Efter udskiftning af styringen eller fjernbetjeningen skal disse indstilles iht. nedenstående vejledning.

- ▶ Sørg for, at rullerne ikke ligger op til dækket.
- ▶ Kontrollér, at batteriets tilslutning og tilstand er korrekt, og at der er 12 V på styringen.
- ▶ Sluk fjernbetjeningen.
- ▶ Tilslut strømforsyningen til GO2 via batteriafbryderen. Den grønne LED (fig. 1-2) lyser.
- ▶ Tryk på nulstillingstasten (fig. 1-1) på styringen med en tynd genstand. Her kan styringens antenne bruges. Den grønne LED (fig. 1-2) og den røde LED (fig. 1-3) på styringen blinker nu skiftevis.
- ▶ Aktivér fjernbetjeningen. Styringen og fjernbetjeningen forbindes automatisk. Den grønne LED (fig. 1-2) på styringen lyser.

SV Monteringsanvisninger

Styrenhet / fjärrkontroll GO2 RH3



FARA

Person- och materialskador

Underlåtenhet att följa monteringsanvisningarna eller felaktig montering kan leda till person- och saksador.

- ▶ Följ monteringsanvisningarna.
- ▶ Montering och reparation får endast utföras av kvalificerad och särskilt utbildad personal.

Utbyte av den elektroniska styrenheten

- ▶ Anslut batterier och körmotorer enligt kopplingschema för styrenheten (Bild 3). Ordningsföljden för delarna på gängstiften nerifrån och upp är som följer: mutter, bricka, ringögla med kabel, bricka, mutter.
- ▶ Dra åt den övre muttern med ett vridmoment på 4 Nm.

Kopplingschema

Montering framför axeln (vy uppifrån) se (Bild 2).

Montering bakom axeln (vy uppifrån) se (Bild 4).

Symbol	Betydelse
RD	röd/röd kabel
BK	svart/svart kabel
M1+	Anslutning motor 1
M1-	Anslutning motor 1
BA+	Anslutning av batteriets pluspol
BA-	Anslutning av batteriets minuspol
M2+	Anslutning motor 2
M2-	Anslutning motor 2

Avstämning av den elektroniska styrenheten och radio-fjärrkontrollen

Om styrenheten och/eller fjärrkontrollen har bytts ut måste de stämmas av på nytt enligt följande anvisning.

- ▶ Kontrollera noggrant att drivhjulen inte ligger an mot däck.
- ▶ Kontrollera att anslutningen och batteriets tillstånd är korrekta och att styrenheten är ansluten till 12 V.
- ▶ Stäng av fjärrkontrollen.
- ▶ Upprätta strömförsörjning av GO2 via batterifrånkiljaren. Den gröna LED-lampan (Bild 1-2) lyser.
- ▶ Tryck på reset-knappen (Bild 1-1) på styrenheten med ett tunt föremål, till exempel styrenhetens antenn. Den gröna (Bild 1-2) och den röda (Bild 1-3) LED-lampan på styrenheten blinkar nu om vartannat.
- ▶ Sätt på fjärrkontrollen. Styrenheten och fjärrkontrollen kopplas automatiskt. Den gröna LED-lampan (Bild 1-2) på styrenheten lyser.

ES Instrucciones de montaje

Mando / Mando a distancia del GO2 RH3



PELIGRO

Daños personales y materiales

El incumplimiento de las prescripciones de montaje o el montaje incorrecto pueden suponer un peligro para las personas y provocar daños materiales.

- ▶ Atégase a las instrucciones de montaje.
- ▶ El montaje y la reparación solo pueden ser realizados por personal técnico cualificado.

Sustitución del mando electrónico

- ▶ Conecte la batería y los motores de tracción al mando conforme al esquema de conexión (Fig. 3). El orden de las piezas en los tornillos prisioneros de abajo hacia arriba es el siguiente: tuerca, arandela, ojal con cable, arandela, tuerca.
- ▶ Apriete la tuerca superior con un par de apriete de 4 Nm.

Esquema de conexión

Montaje delante del eje (vista desde arriba), véase (Fig. 2).

Montaje detrás del eje (vista desde arriba), véase (Fig. 4).

Símbolo	Significado
RD	Rojo / cable rojo
BK	Negro / cable negro
M1+	Conexión del motor 1
M1-	Conexión del motor 1
BA+	Conexión de la batería, polo positivo
BA-	Conexión de la batería, polo negativo
M2+	Conexión del motor 2
M2-	Conexión del motor 2

Ajuste del mando electrónico con el mando a distancia por radio

Tras la sustitución del mando y/o del mando a distancia se ha de proceder al nuevo ajuste de los mismos conforme a las siguientes instrucciones.

- ▶ Asegúrese de que los rodillos impulsores no tengan contacto con el neumático.
- ▶ Compruebe que la conexión y el estado de la batería son los correctos y que los 12 V de tensión estén conectados al mando.
- ▶ Desconecte el mando a distancia.
- ▶ Establezca el suministro de corriente del GO2 a través del seccionador de baterías.
El LED verde (Fig. 1-2) se ilumina.
- ▶ Pulse el botón de restablecimiento (Fig. 1-1) del mando con un objeto fino. Puede utilizarse la antena del mando para ello.
El LED verde (Fig. 1-2) y el LED rojo (Fig. 1-3) del mando parpadean ahora alternadamente.
- ▶ Conecte el mando a distancia.
El mando y el mando a distancia se emparejan automáticamente. El LED verde (Fig. 1-2) se ilumina en el mando.

